

Profi-Line

Professionell automatisieren

Vertrauen Sie unseren Profi-Line Motoren.
Unsere elektronischen Funkrolladenmotoren
für jede Einbausituation. Lassen Sie sich von
der Qualität überzeugen.

ERE4 | **ERE5** Motor



5 Jahre
GARANTIE

ERE4 Motor Profi-Line Qualität

- Elektronische Endabschaltung
- Hinderniserkennung beim Schließen / Frosterkennung beim Öffnen
- Endpunkte bleiben auch nach einem Stromausfall erhalten
- inkl. vormontiertem 40 mm - Achtkantadaptersatz
- Laufruhe / Geräuscharmes Getriebe
- Hochpräzise Fertigung
- Produktqualität gemäß internationaler Zertifizierung CE / VDE
- inkl. Standard-Universallager ID 556/ID 554
- Motorkabellänge 200 cm

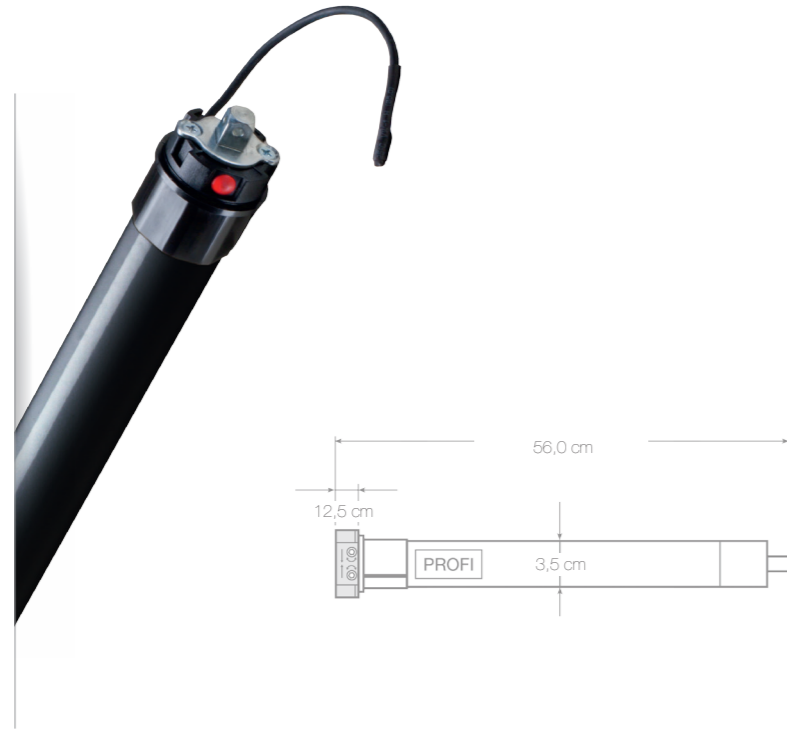

Motortyp	Nm	U/min	Watt	Volt	Ampere	Thermosch.	Schutzart	max.Umdreh.	Länge	Gewicht
ERE4 10/14-40	10	14	116 W	230 V	0.49 A	4 min	IP44	∞	560 mm	1.35 kg

Adaptersätze

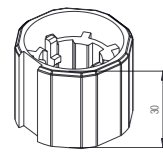

40er Achtkant-Adaptersatz
ID 552

Motorlager

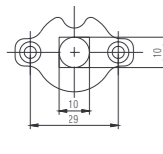

Vierkantlager 10x10mm
ID 556

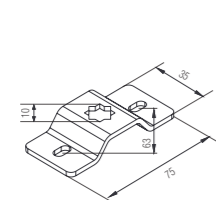

Sterngegenlager
ID 554

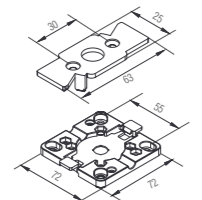

Schnellmontagelager Mini
ID 416

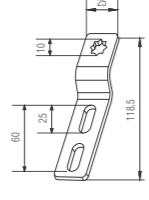

Fertigkastenlager m. Sternaufnahme
ID 259

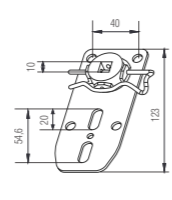

Fertigkastenlager m. Abrollfunktion
ID 280

ERE5 Motor Profi-Line Qualität

- Elektronische Endabschaltung
- Hinderniserkennung beim Schließen / Frosterkennung beim Öffnen
- Endpunkte bleiben auch nach einem Stromausfall erhalten
- inkl. vormontiertem 60 mm - Achtkantadaptersatz
- Laufruhe / Geräuscharmes Getriebe
- Hochpräzise Fertigung
- Produktqualität gemäß internationaler Zertifizierung CE / VDE
- inkl. Standard-Universallager ID 555/ID 554
- Motorkabellänge 200 cm



Motortyp	Nm	U/min	Watt	Volt	Ampere	Thermosch.	Schutzart	max.Umdreh.	Länge	Gewicht
ERE5 10/17-60	10	17	155 W	230 V	0.68 A	4 min	IP44	∞	570 mm	2.30 kg
ERE5 20/17-60	20	17	203 W	230 V	0.84 A	4 min	IP44	∞	570 mm	2.35 kg
ERE5 30/17-60	30	17	226 W	230 V	0.95 A	4 min	IP44	∞	600 mm	2.45 kg
ERE5 40/13-60	40	13	226 W	230 V	0.95 A	4 min	IP44	∞	600 mm	2.50 kg
ERE5 50/13-60	50	13	244 W	230 V	1.06 A	4 min	IP44	∞	600 mm	2.65 kg

Adaptersätze

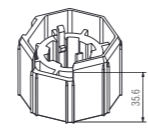

50er Achtkant-Adaptersatz
ID 328

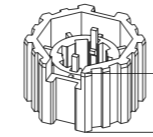

60er Achtkant-Adaptersatz
ID 553

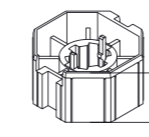

70er Achtkant-Adaptersatz
ID 329

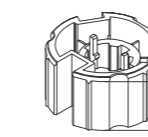

70er Rund-Adaptersatz
ID 559

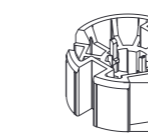

78er Rund-Adaptersatz
ID 330

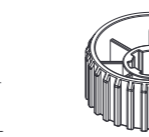

85er Rund-Adaptersatz
ID 331

Motorlager

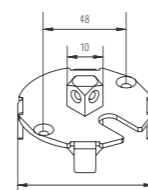

Vierkantlager 10x10mm
ID 555

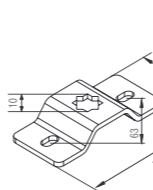

Sterngegenlager
ID 554

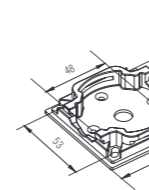

Schnellmontagelager 10Nm - 30Nm
ID 413

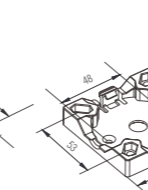

Schnellmontagelager 40Nm - 50Nm
ID 414

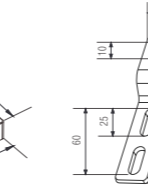

Fertigkastenlager m. Sternaufnahme
ID 259

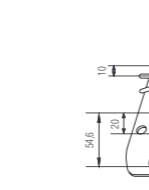

Fertigkastenlager m. Abrollfunktion
ID 280



Handsender 1 Kanal

- 1-Kanal Handsender, inkl. Wandhalter
- Bedienung über die großen AUF / AB Tasten
- Einzel-, Gruppen- oder Zentralbedienung
- Batteriebetrieben, inkl. Knopfzelle 3V
- Rolling-Code-Technologie
- Funkfrequenz: 433,92 MHz

Sender	Farbe	Artikelcode:
1-Kanal	weiss	ER HS1K
Garagensender*	schwarz/silber	ER HS1K/Mini



Handsender 5 Kanal

- 5-Kanal Handsender, inkl. Wandhalter
- Bedienung über die großen AUF / AB Tasten
- Einzel-, Gruppen- oder Zentralbedienung
- Batteriebetrieben, inkl. Knopfzelle 3V
- Rolling-Code-Technologie
- Funkfrequenz: 433,92 MHz

Sender	Farbe	Artikelcode:
5-Kanal	weiss	ER HS5K



Handsender 8 Kanal / 16 Kanal

- 8-Kanal / 16-Kanal Handsender, inkl. Wandhalter
- Bedienung über die großen AUF / AB Tasten
- Einzel-, Gruppen- oder Zentralbedienung
- Batteriebetrieben, inkl. Knopfzelle 3V
- Rolling-Code-Technologie
- Funkfrequenz: 433,92 MHz

Sender	Farbe	Artikelcode:
8-Kanal	weiss	ER HS8K
16-Kanal	weiss	ER HS16K



Handsender Timer 1 Kanal / 4 Kanal

- 1-Kanal / 4-Kanal Timer, inkl. Wandhalter
- Bedienung über die großen AUF / AB Tasten
- Einzel-, Gruppen- oder Zentralbedienung
- Batteriebetrieben, inkl. Knopfzelle 3V
- Rolling-Code-Technologie
- Funkfrequenz: 433,92 MHz
- Pro Kanal bis zu 8 verschiedene Öffnungs- & Schließzeiten

Sender	Farbe	Artikelcode:
1-Kanal	weiss	ER HS1K/T
4-Kanal	weiss	ER HS4K/T

*Abbildung unter www.rolladen-fachhandwerk.de

Profi-Line



Wandsender
1 Kanal / 2 Kanal

- 1-Kanal Wandsender
- Bedienung über die großen AUF / AB Tasten
- Einzel-, Gruppen- oder Zentralbedienung
- Batteriebetrieben, inkl. Knopfzelle 3V
- Rolling-Code-Technologie
- Funkfrequenz: 433,92 MHz

Sender	Farbe	Artikelcode:
1-Kanal	weiss	ER WS1K
2-Kanal	weiss	ER WS2K



Zeitschaltuhr
1 Kanal / 4 Kanal

- 1-Kanal / 4-Kanal Zeitschaltuhr
- Bedienung über die großen AUF / AB Tasten
- Einzel-, Gruppen- oder Zentralbedienung
- Batteriebetrieben, inkl. Knopfzelle 3V
- Tages- oder Wochenprogramm wählbar
- Zufallsgenerator (Urlaubsschaltung)
- Rolling-Code-Technologie
- Funkfrequenz: 433,92 MHz

Uhr	Farbe	Artikelcode:
1-Kanal	weiss	ER WS1K/T
4-Kanal	weiss	ER WS4K/T

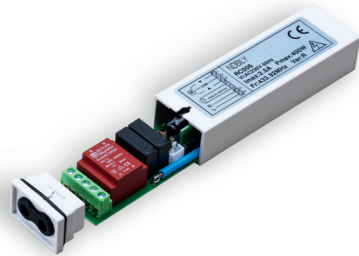

Funkempfänger
Extern

- AC 230 V / 50 Hz
- I_{max}: 2,5 A / P_{max}: 500 W
- Bis zu 15 Sender anlernbar
- Rolling-Code-Technologie
- Funkfrequenz: 433,92 MHz

Empfänger	Farbe	Artikelcode:
Extern	weiss	ER Empf./Mini



Wächter
Sonne / Wind

- LED Display
- Solar-Panel / Wiederaufladbare Batterie
- Schutzart: IP44
- Rolling-Code-Technologie
- Funkfrequenz: 433,92 MHz
- Temperaturbereich: -20° bis +60°
- Sonnensensor abschaltbar

Wächter	Farbe	Artikelcode:
Sonne / Wind	weiss	ER S/W



Qualität

Millionenfach setzen Konfektionäre, Rollladenbauer und Fensterbauer die äußerst hochwertigen Rollladenantriebe in Objekten und Privathaushalten ein. Lassen Sie sich von der erstklassigen Qualität überzeugen.



Prüfzertifikate

Unsere Profi-Line Antriebe sind nach internationalen Normen zertifiziert. Die Antriebe sind u.a. mit dem deutschen Gütesiegel VDE ausgezeichnet. Dies unterstreicht den hohen Qualitätsstandard.



5 Jahre

Garantie

Aufgrund der musterhaften Profi-Line Qualität, erhalten Sie von uns - zusätzlich zur gesetzlichen Gewährleistung - 3 weitere Jahre Garantie auf all unsere Antriebe.



Antriebsserien



Zubehörserien



Service

Unsere Kunden können sich über unsere Hotline rund um das Thema „Antriebe und Steuerungen“ informieren und ihre Fragen an kompetente Kundenbetreuer richten. Unseren Kunden steht damit ein umfassendes Serviceangebot zur Verfügung – persönlich, kompetent und ohne lange Warteschleifen.

